



Enjeux de l'univers information actuel

V. Favel-Kapoian - 2023

Sommaire

Le web d'hier et d'aujourd'hui

- Le web social
- Le web affectif et le digital Labor
- L'empire de la data
- L'IA, un nouvel acteur
- Le prisme des algorithmes

Les hydres de la désinformation

- Les différentes formes de désinformation
- Les hydres de l'info-pollution
- Les nouvelles formes de publicité

Internet, un monde marchand

- L'économie de l'attention
- L'oligopole de l'internet
- Les communs de la connaissance

Liberté, égalité, fraternité

- Les lanceurs d'alerte
- Le monde du libre
- Les nouvelles formes de participation politique
- La fracture numérique



Le web d'hier et d'aujourd'hui

De Arpanet au WWW...

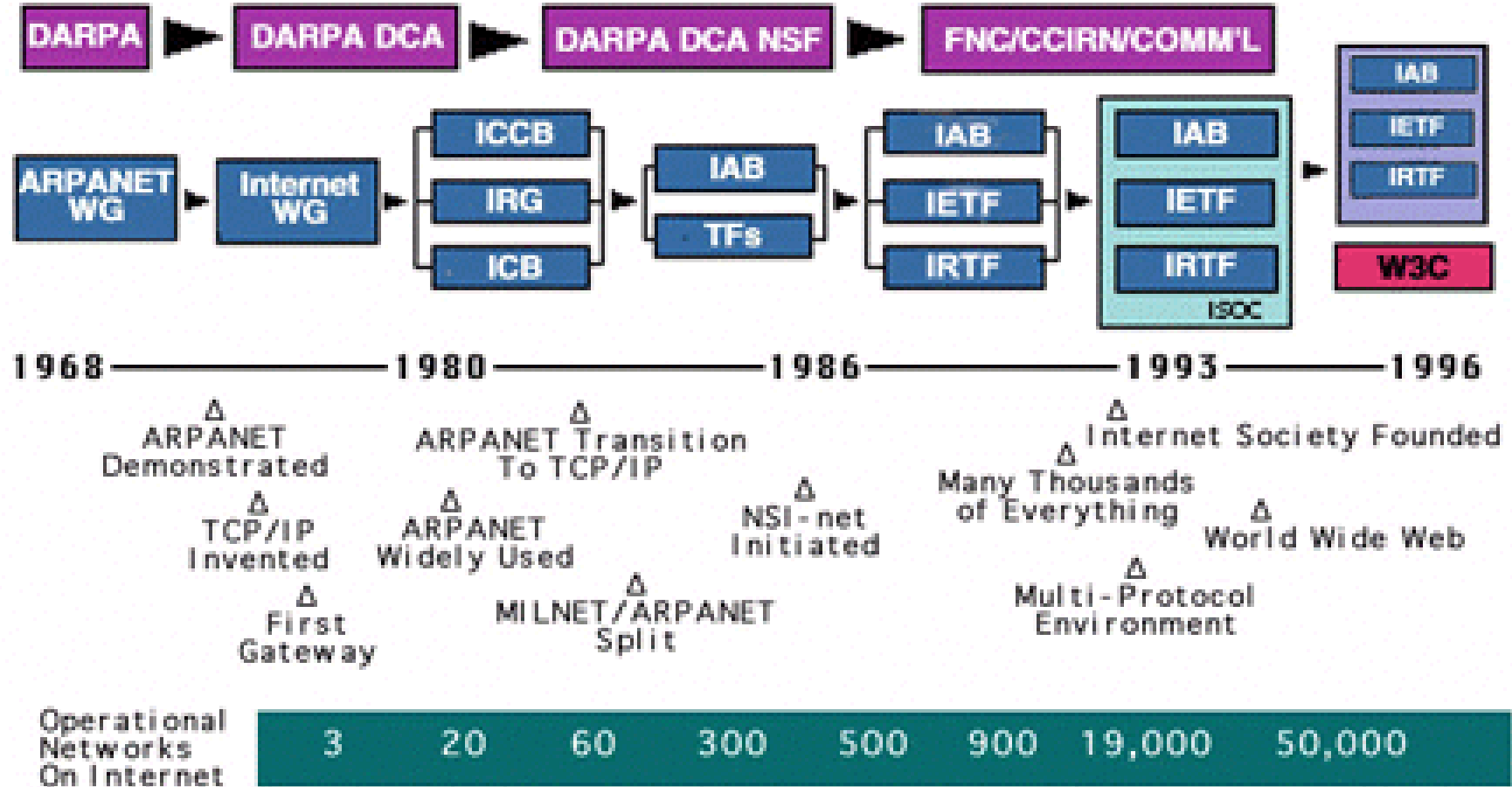

1.0, 2.0, 3.0...

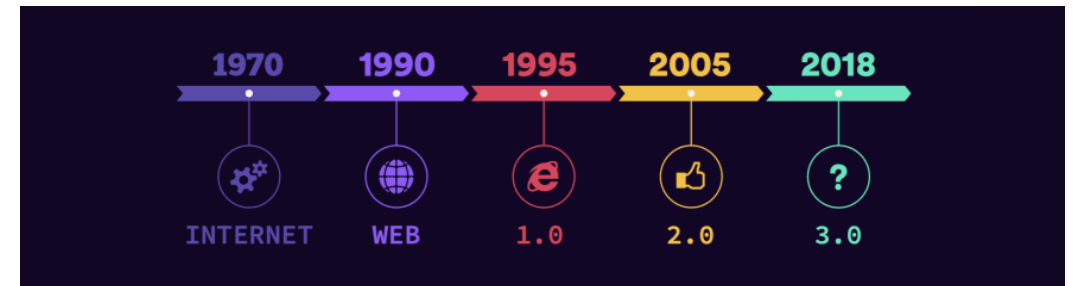

Les grands principes du Web 2.0

1. Le web vu comme une plate-forme de services
2. Considérer les internautes comme co-développeurs des applications. On passe ainsi de la notion de « logiciel produit » à celle de "logiciel service" .
3. Le service s'améliore quand le nombre d'utilisateurs augmente. Le web 2.0 met à profit l'effet de la « longue traîne » .
4. La richesse est dans les données : un mouvement « des données libres » s'opposer peu à peu à l'univers des données propriétaires.
5. Tirer parti de l'intelligence collective : « l'implication des utilisateurs dans le réseau est le facteur-clé pour la suprématie sur le marché ».
6. Mettre en place des interfaces souples et légères fondées sur les nouveaux standards et protocoles du Web.
7. Le logiciel se libère du PC et va vers les objets nomades.

Web 2.0 etc.

Fred Cavazza : Panorama de médias sociaux 2022



Le web sémantique

- **Web 3.0** : désigne une évolution possible du Web et est parfois employé pour désigner le **Web sémantique** ou **Web des données** : **les machines ne se contentant plus de diffuser et d'afficher les informations, mais les comprennent et ainsi en créent de nouvelles en les combinant.**
- Le but principal du Web sémantique est **d'orienter** l'évolution du Web pour permettre aux utilisateurs sans intermédiaires de trouver, partager et combiner l'information plus facilement. l'idée est de parvenir à un **Web intelligent**, où les informations ne seraient plus stockées mais comprises par les ordinateurs, pour apporter à l'utilisateur ce qu'il cherche vraiment.

Le web social

- Le **Web social** fait référence à une vision d'Internet considéré comme un espace de socialisation, un lieu dont l'une de ses fonctions principales est de faire interagir les utilisateurs entre eux afin d'assurer une **production** continue de contenu, et non plus uniquement la **distribution** de documents.
- Il est considéré comme un aspect très important du Web 2.0. En particulier, il est associé à différents systèmes sociaux tels que le réseautage social, les blogs ou les wikis.
- **Crowdsourcing**. La traduction littérale de crowdsourcing est « approvisionnement par la foule, ou par un grand nombre [de personnes] ».

Le web affectif et le digital labor

- [Nos émotions, carburant des réseaux sociaux ? – Le Topo – Tous les internets – ARTE](#)

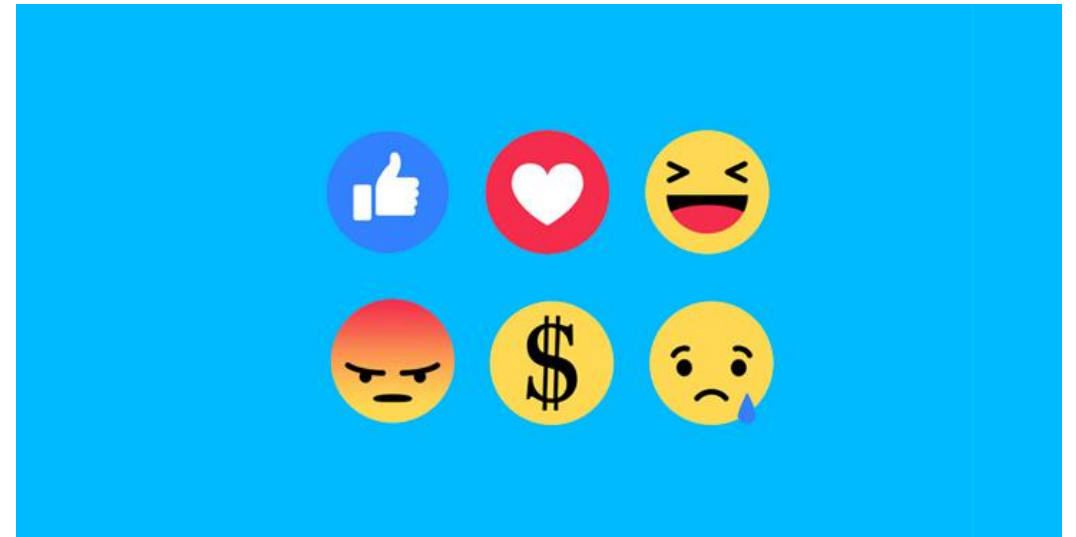

L'empire des Big Data

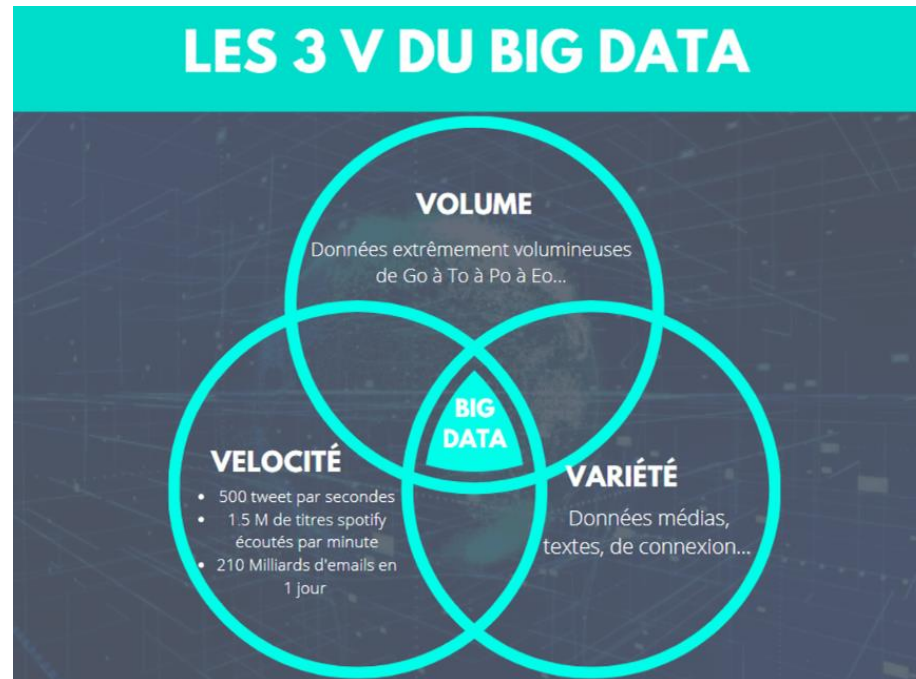

Une minute sur Internet en 2020

Estimation de l'activité et des données générées sur Internet en l'espace d'une minute

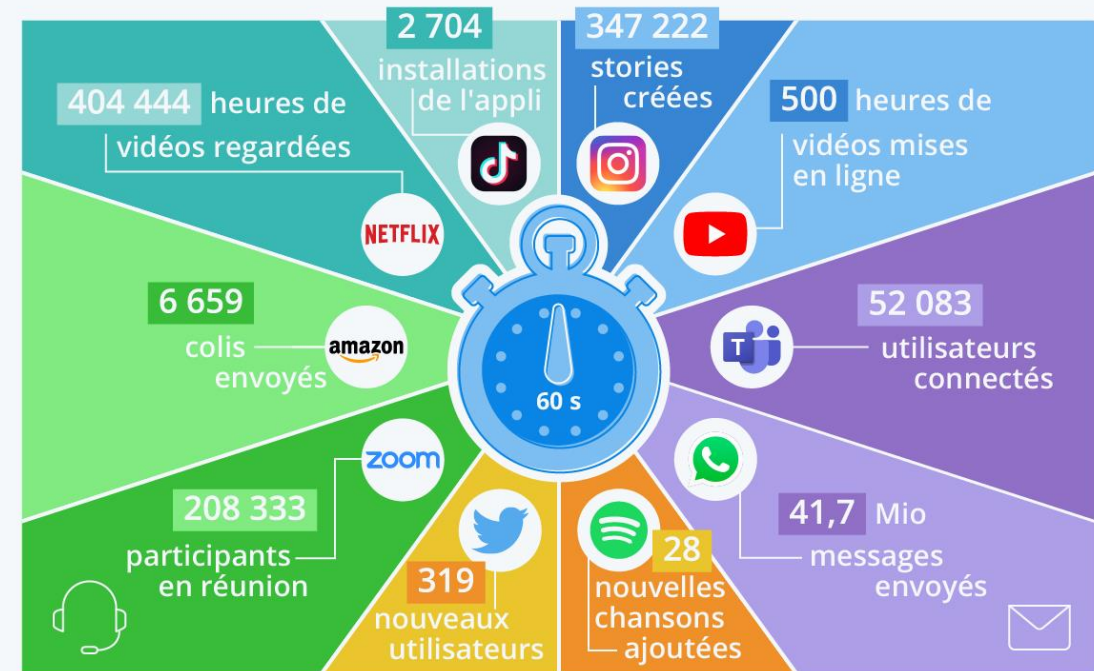

Source : Visual Capitalist



L'IA un nouvel acteur

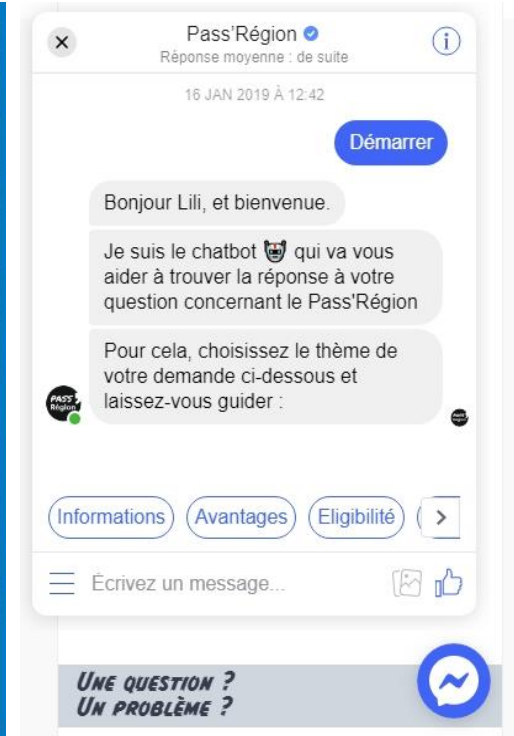
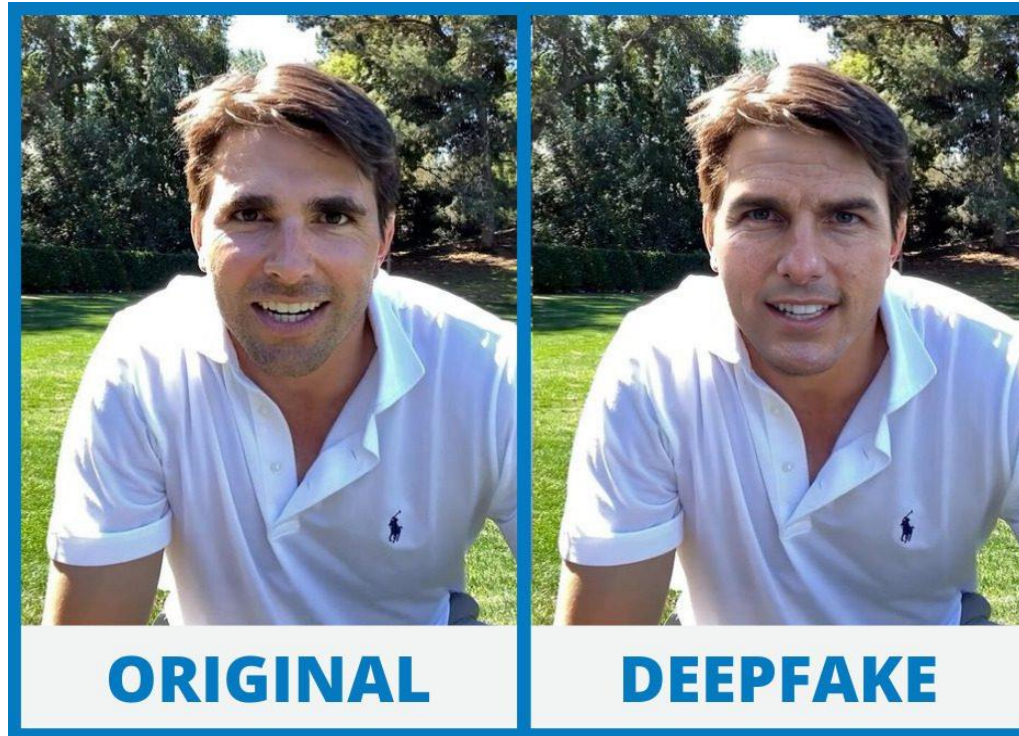

Le prisme des algorithmes



Le prisme des algorithmes



Le prisme des algorithmes

- **La théorie de la bulle de filtre vs le biais de confirmation**
- Eli Pariser [nous met en garde contre "les bulles de filtres" en ligne](#) vs [Dominique Cardon](#)



The background features a dark blue gradient with several vertical, glowing teal and light blue lines that appear to be part of a larger, abstract structure. A bright, circular light flare is centered in the lower half of the image, creating a lens flare effect. The overall aesthetic is futuristic and digital.

Les hydres de l'info-pollution

L'hydre des 7 l'infopollution (A. Serres)

SERRES Alexandre, 2018, [Evaluer l'information sur le web : enjeux, défis, notions, démarche](#) support ppt, 138 diapos. Support du stage à l'URFIST de Rennes, 5 avril 2018.

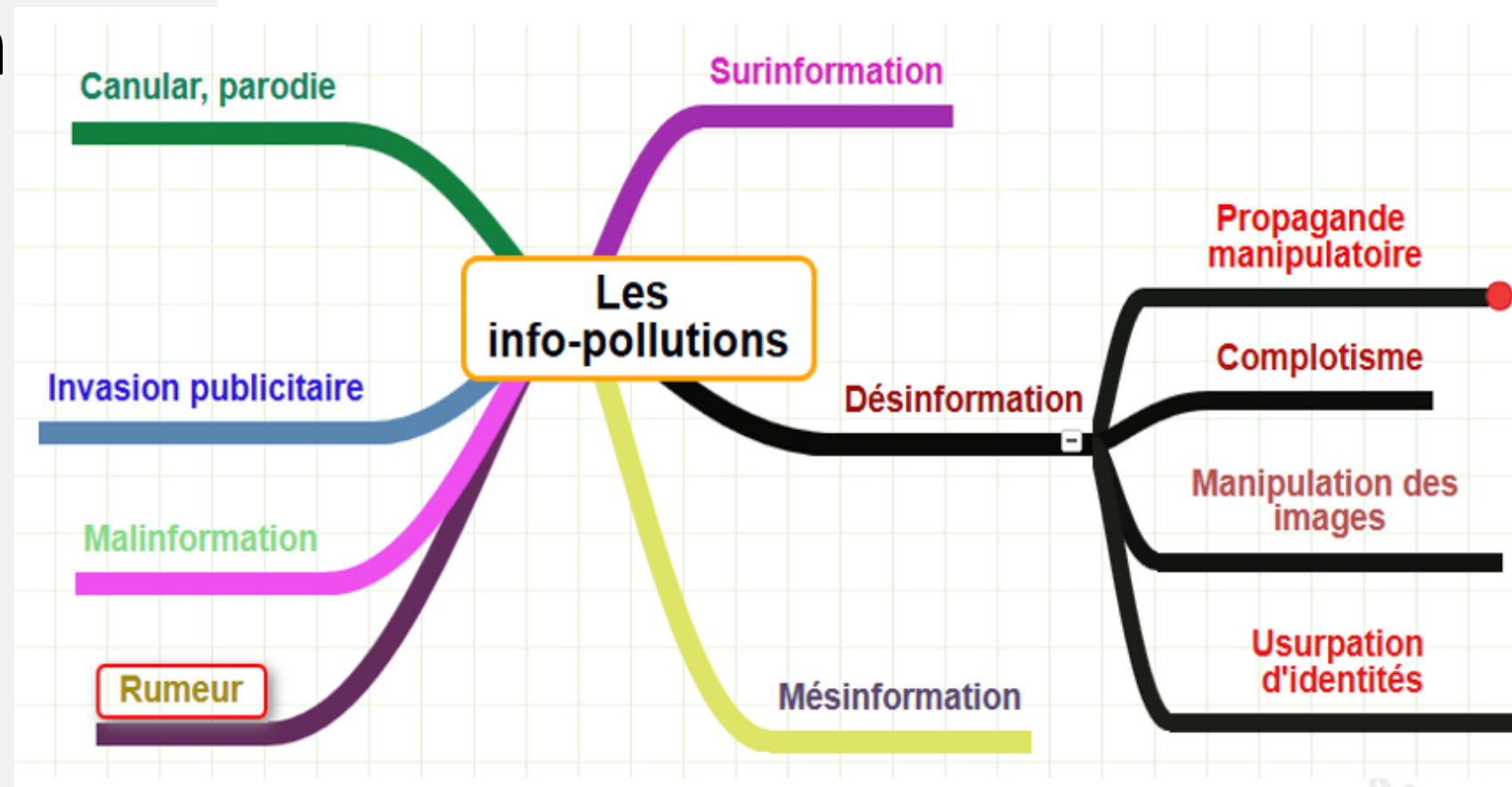

Le phénomène de la désinformation

L'actualité brûlante de la désinformation

- L'explosion des « fake news » comme armes politiques de déstabilisation massive : Trump, Brexit, Poutine, etc.
⇒ FranceInfo, [La Fabrique du mensonge](#)", la série documentaire sur les fake news

Définitions :

- « DESINFORMATION : Utilisation de techniques de l'information, notamment de l'information de masse, pour induire en erreur, cacher ou travestir les faits. [Norme AFNOR XP X 50-053] »
- "La désinformation consiste à propager délibérément des informations fausses pour influencer une opinion et affaiblir un adversaire. Le mensonge ici porte sur la réalité qu'il décrit (un fait imaginaire), sur la personne ou l'appartenance de qui la rapporte et, enfin, sur le but de son énonciation qui est de produire un dommage et non d'informer" ([F. B. Huyghe](#))

Ancienneté de la pratique :

- Voir toutes les falsifications historiques, l'histoire des ruses, des stratagèmes, etc.

Mais récence du terme :

- Guerre froide (*desinformatsia* en russe, années 50)
- 1980 : entrée dans le dictionnaire en France

Le phénomène de la désinformation

- **Fonctionnement de la désinformation :**

« La désinformation est un processus, utilisable à tous les niveaux dans toutes les sphères de la communication, et qui consiste à présenter :

- une information fausse comme vraie,
- une partie d'information vraie comme une totalité indépendante et vraie pour elle-même,
- une partie d'information fausse comme une totalité indépendante et vraie pour elle-même,
- une information vraie comme fausse » (source TechnoScience.net)

- **3 aspects essentiels de la désinformation :**

- Toujours volontaire, délibérée à la différence avec la mésinformation
- Porte sur un fait précis
- S'inscrit dans un projet (politique, stratégique, économique...)

La manipulation par l'image



[Petite histoire de la manipulation photo](#)

- Retouche
- Recadrage
- Décontextualisation (autre lieu, autre date, autre thématique,..)
- Détournement (autre interprétation, autre légende,..)

Il faut aussi prendre en compte :

- Le lien entre images & publicités
- Les fonctions de l'image. [Ex presse écrite](#)

Usurpation d'identité

- **Phénomène de “l’astroturfing” ou “usurpation de représentativité” :**
« L'**astroturfing** désigne une technique de propagande utilisée à des fins publicitaires ou politiques ou encore dans les campagnes de relations publiques, qui ont pour but de donner une **fausse impression d'un comportement spontané ou d'une opinion populaire**. Cette tentative de manipulation fait référence à la pelouse artificielle de marque *AstroTurf* utilisée dans les stades. Elle consiste à simuler un mouvement citoyen, venu de la base (appelé *grassroots movement* en anglais américain). » ([Wikipedia](#))
- **Quelques exemples :**
 - Faux commentaires de consommateurs
 - Faux “followers” sur Twitter
 - Manipulations de sondages
 - Faux mouvements d'opinion
- **Fonctionnement :**
 - Mobilisation d'individus manipulés, de collaborateurs d'entreprise, de robots *botnets* (simulant une activité en ligne)

Le phénomène de la désinformation

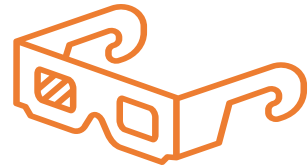

1-Quels effets de l'explosion de la désinformation ?

Effets directs :

- impacts économiques, politiques, militaires, etc.
- Impacts sociétaux : erreurs de jugement, manipulation de l'opinion, confusion générale...

Effets indirects :

- Augmentation de la méfiance généralisée, aggravation de la crise démocratique...
- Crise de confiance dans la science

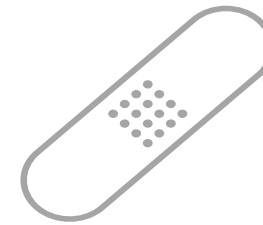

2-Quels remèdes ?

Vérification, recoupement des sources...

Une bonne culture générale

Une culture, ou une expertise, du domaine concerné

Nécessité d'une approche multi-dimensionnelle



1-Ancienneté de la propagande



2-Différence avec la désinformation :

“Positivité” de la propagande : *"La propagande relève d'une positivité séduisante (votez, militez...). Elle vante les réalisations d'un régime ou exalte le camp du bien auquel on est censé appartenir."* (F.B. Huyghe)

Peut comprendre ou non de la désinformation



3-Diversité du phénomène :

Propagande sectaire : sites révisionnistes, sectaires, complotistes, extrémistes, etc.

Propagande militante

Propagande d'état



4- Quels changements avec Internet ?

Prolifération des propagandes manipulateurs

Sophistication des moyens :

- Référencement dans les moteurs de recherche
- Respectabilité des apparences

Spécificité de la propagande

Le complotisme

- **Définition :**

« Le conspirationnisme désigne l'attitude consistant à substituer abusivement à l'explication communément admise de certains phénomènes sociaux ou événements historiques, un récit alternatif qui postule l'existence d'une conspiration. » ([Conspiracy Watch](#))

- **Ancienneté du complotisme :**

- [Voir l'histoire des « Protocoles des Sages de Sion »](#)
- Changement d'échelle avec internet

- **Trois aspects du complotisme (F.B. Huyghe) :**

- **L'hyper-scepticisme :**
 - « le vrai pouvoir est ailleurs » : méfiance envers toute « parole officielle », toute autorité...
- **L'hyper-criticisme :**
 - « On nous ment ». Dénonciation de toute « thèse officielle » (médias, autorités...)
- **Le délire de rationalisation :**
 - « tout est planifié »
 - Le « mille-feuilles argumentatif » du complotisme

La mésinformation

- Information fausse, inexacte, tronquée...pas intentionnelle :
 - "La mésinformation est une information innocemment fausse, causée par l'ignorance ou la distraction tandis que la désinformation est intentionnelle."
([Encyclopédie de l'Agora](#))
- Responsabilité partagée entre producteurs, diffuseurs et utilisateurs

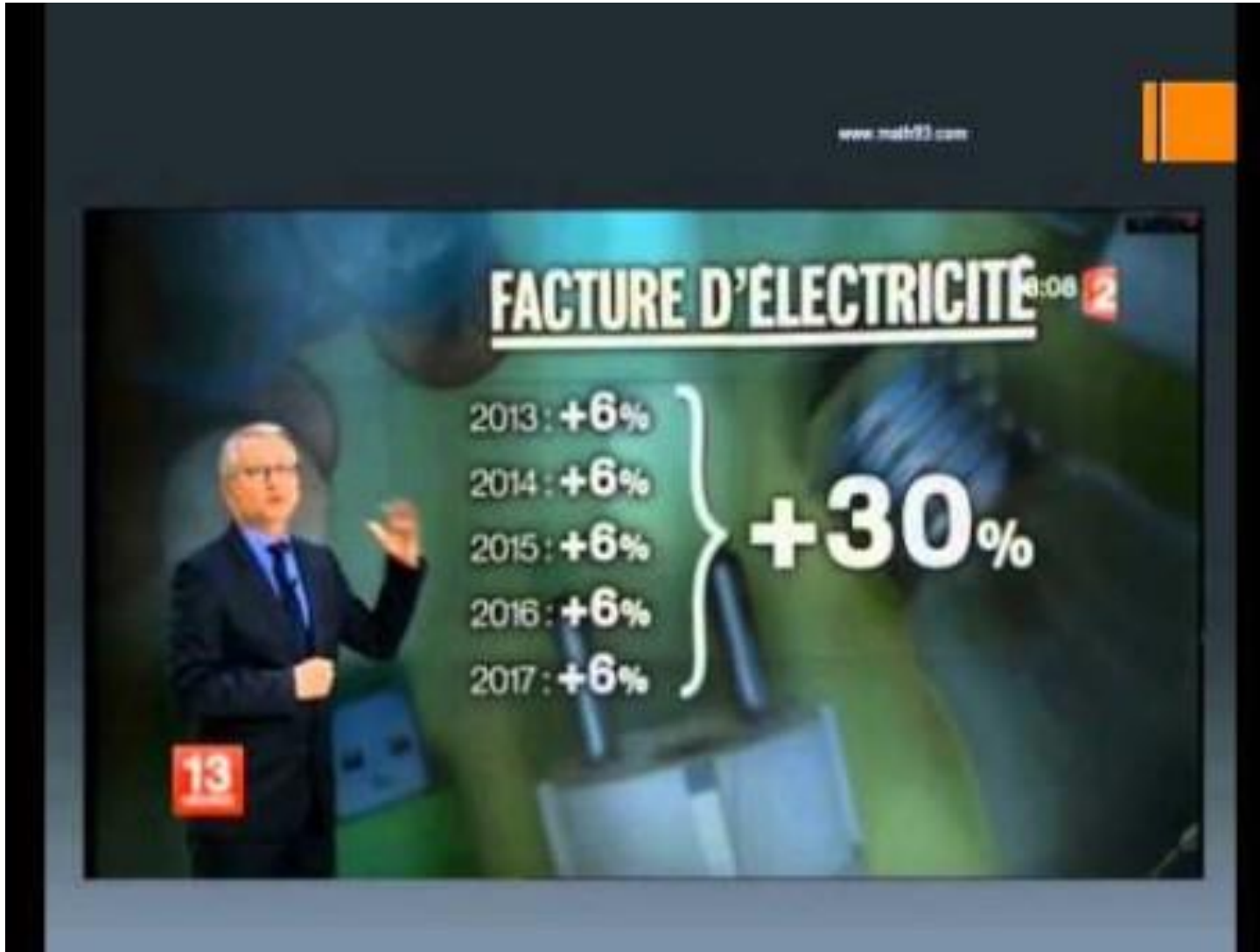

<https://youtu.be/SlfsDdmfwnQ>

La rumeur

“Information qui circule en s’amplifiant et en se déformant” (P. Froissart)

- Ancienneté du phénomène
- Changement d’échelle avec le web : diffusion mondiale, instantanée... ;
- Un phénomène social, politique



Les nouvelles formes de publicité



Les Ateliers Décllic' Critique
Apprenons aux élèves à décoder les médias et l'info

[Vidéos Gaming de Cyprien : divertissement ou publicité ?](#)



Internet, un monde marchand

L'économie de l'attention

Bruno Patino : L'économie de l'attention

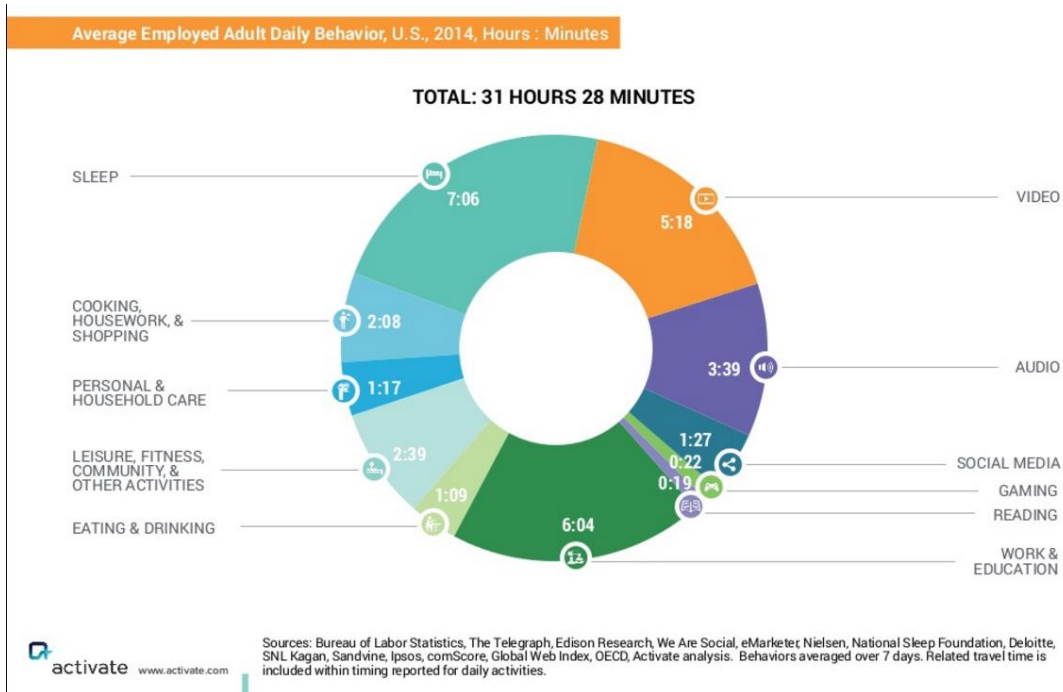

EPFL

LES MÉCANISMES POUR CAPTER, GARDER ET ACTIVER NOTRE ATTENTION

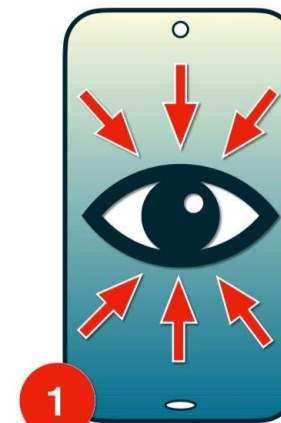

1 Capturer notre attention



2 Garder notre attention



3 Activer notre attention

L'oligopole de l'internet

L'oligopole de l'internet sous le prisme de l'économie politique | Nikos Smyrnaio

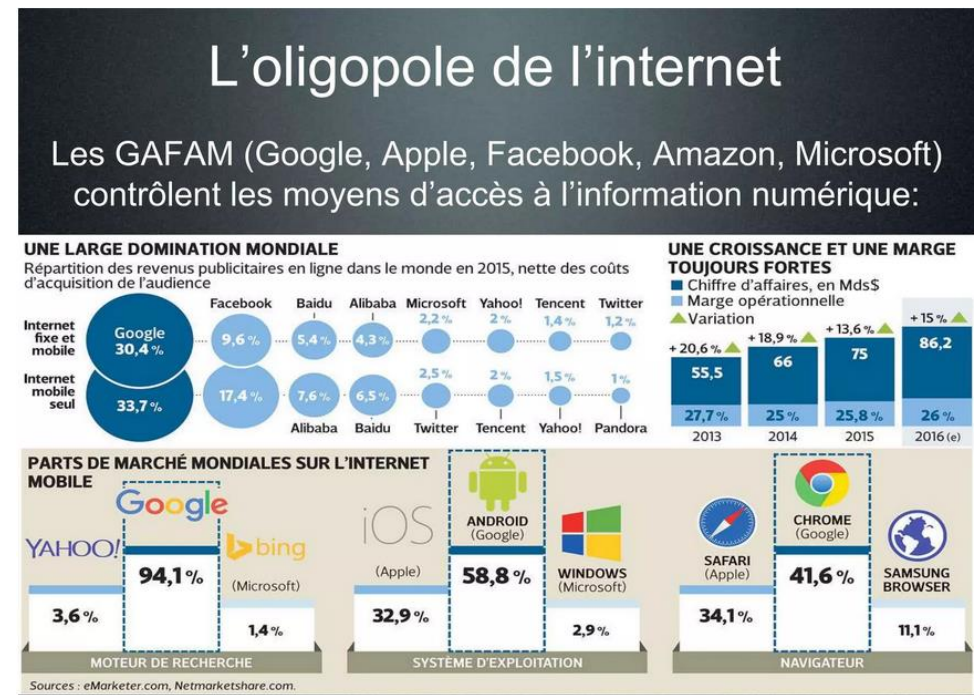
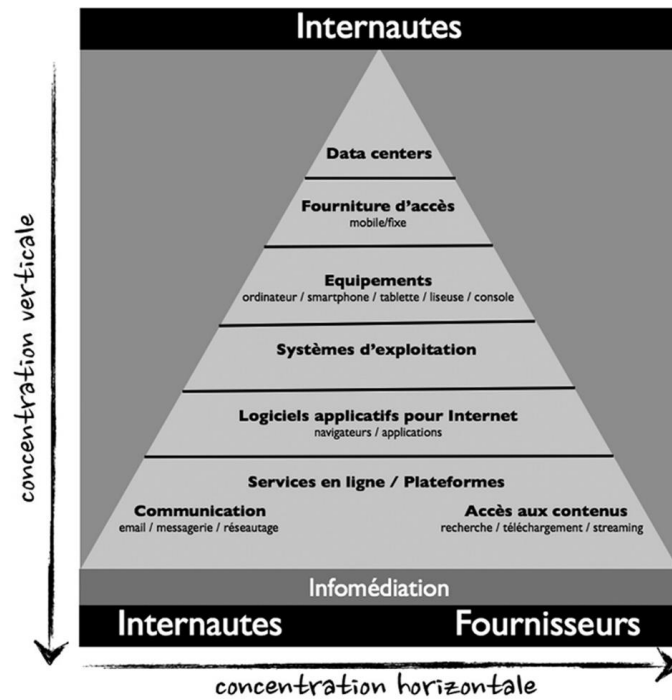

GAFAM vs les BATX

Les GAFAM ne connaissent pas la crise

Capitalisation boursière des entreprises sélectionnées aux dates indiquées, en milliards de dollars

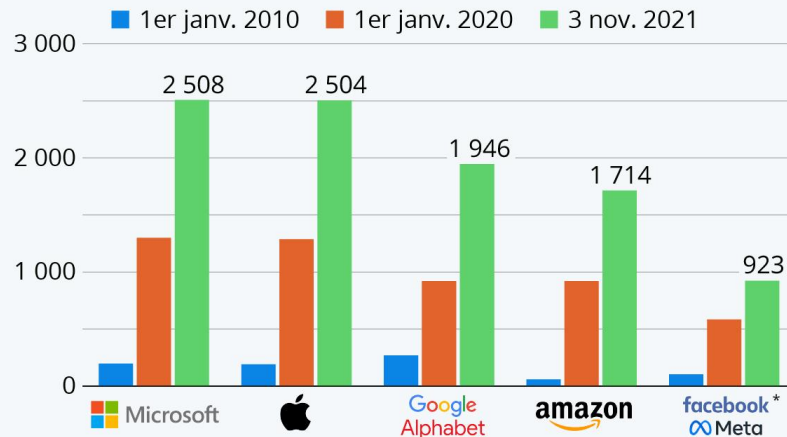

* valeur lors de l'entrée en Bourse le 18 mai 2012 pour 2010.

Sources : WolframAlpha, Ycharts



statista

Les BATX font trembler les GAFA

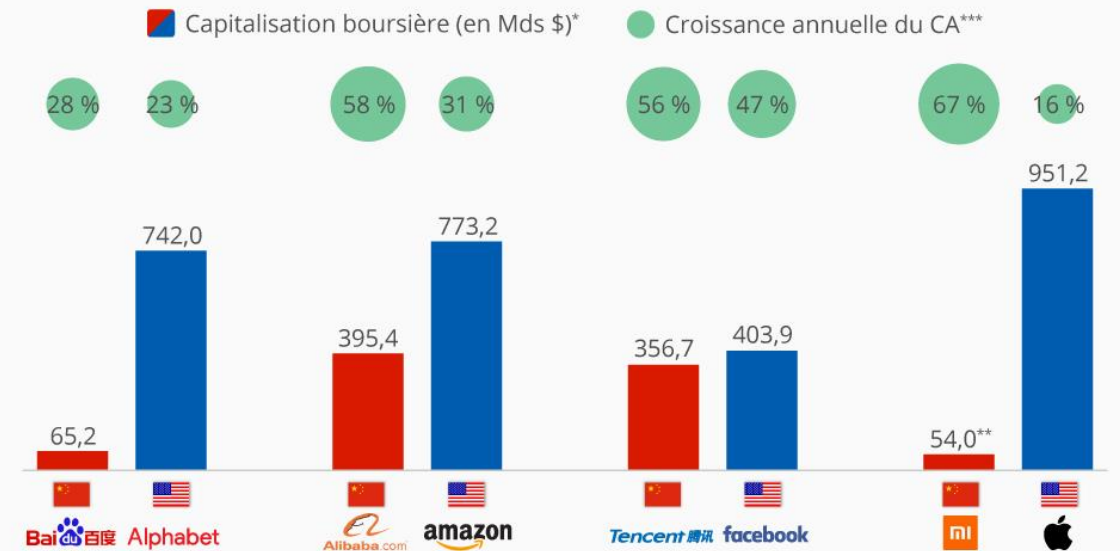

* En date du vendredi 16 novembre 2018.

** Entreprise encore non cotée en bourse : dernière estimation disponible en 2018.

*** Sur les deux derniers exercices annuels disponibles.



@Statista_FR

Sources : WolframAlpha, Bloomberg, recherches Statista

statista

Les 25 plateformes de réseaux sociaux les plus populaires au monde

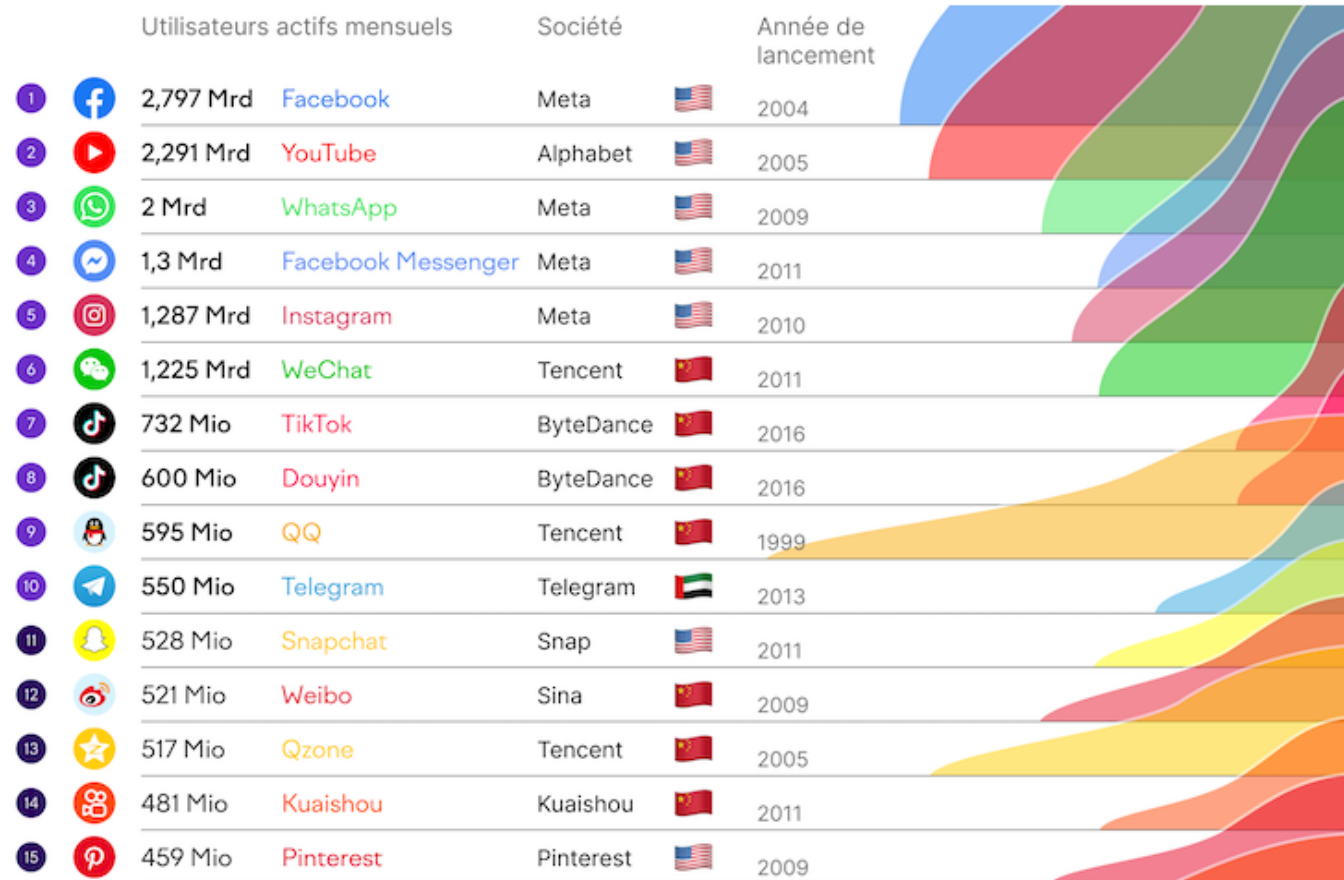

[Fred Cavazza : Panorama de médias sociaux 2022](#)

Entreprise de logiciels

Googleplex

Résumé des avis

4,2

9 749 avis

"Entreprise offrant d'excellentes conditions de travail. Infrastructures et services de restauration de grande qualité."

"J'ai été très satisfait des services, des soignants et des traitements reçus."

"J'ai attendu un peu plus d'une heure dans une pièce avant de voir un médecin."

Rédiger un avis

Avis

Tout critique 172 vélos 124 android 76

siège social 57 +6

Local Guide · 31 avis

★★★★★ il y a 2 mois

Avis publié : hier

bien situé mais très petit

très bien situé , avec un personnel charmant très tourné vers la satisfaction client mais malheureusement les chambres sont trop petites avec une climatisation presque inexistante . la salle du petit déjeuner se trouve au sous sol dans une salle voûtée sans fenêtre ni aération dommage !!!!

Afficher moins

Astuce pour la chambre : demander un chambre coté cour.
Autres astuces sur les chambres

Séjour en : juillet 2018, a voyagé pour affaires

★★★★★ Chambres

★★★★★ Propreté

★★★★★ Service

Babelio

Rechercher dans mes livres

Filtres

En cours 9

Lus 555

A lire 115

Pense Bête 5

5★ 167

Justice

Michael J. Sandel

3,96 ★ 64 lecteurs

★★★★★

Le journal de mon père

Jirô Taniguchi

4,35 ★ 1443 lecteurs

★★★★★

31/12/20

Vingt mille lieues sous les mers

Jules Verne

3,91 ★ 14091 lecteurs

★★★★★

23/12/20

Dans la combi de Thomas Pesquet

Marion Montaigne

4,41 ★ 1122 lecteurs

★★★★★

Accueil Mes livres Découvrir Profil Notif.

L'économie de la notation et de la confiance

Les communs de la connaissance

Les biens communs de la connaissance sont **tous les savoirs auxquels Internet donne librement accès, mais aussi les communautés qui s'organisent pour permettre l'accès à ces savoirs.**

Pour identifier des communs, nous pouvons faire référence à trois éléments constitutifs :

- **une ressource (une chose tangible ou intangible),**
- **une communauté,**
- **une pratique de mise en commun ou de faire en commun qui établit des règles d'accès et de partage (commoning).**

The image features a complex network diagram with nodes and lines, overlaid on a background of a globe and scattered dots. The nodes are represented by colored circles in red, blue, green, purple, and black, connected by a dense web of thin black lines. The background consists of a light gray globe with a grid of latitude and longitude lines, and a field of small black dots scattered across the scene. The text "Liberté, égalité, fraternité" is centered in the middle of the image in a white, sans-serif font.

Liberté, égalité, fraternité

Les lanceurs d'alerte

LE LANCEUR D'ALERTE

IL EST DE
BONNE FOI
ET ANIMÉ DE
BONNES
INTENTIONS

SOUVENT
IL PERD
SON BOULOT
SES AMIS
ET SA FAMILLE

LE SYSTÈME
JUDICIAIRE
CORROMPU
L'ATTAQUE
(AMENDES,
PEINES DE
PRISON...)



IL PREND DES
RISQUES
FINANCIERS ET
PHYSIQUES

CONTRAIREMENT
AUX MÉDIAS
DOMINANTS
IL NE REÇOIT
PAS D'AIDES ET
DE SUBVENTIONS

IL EST VICTIME
DE CAMPAGNE
DE **DÉCRÉDIBILISATION**
AUPRÈS DU GRAND
PUBLIC.
(FAUX TÉMOIGNAGES
ET...)

Miss Lilou



Le monde du libre

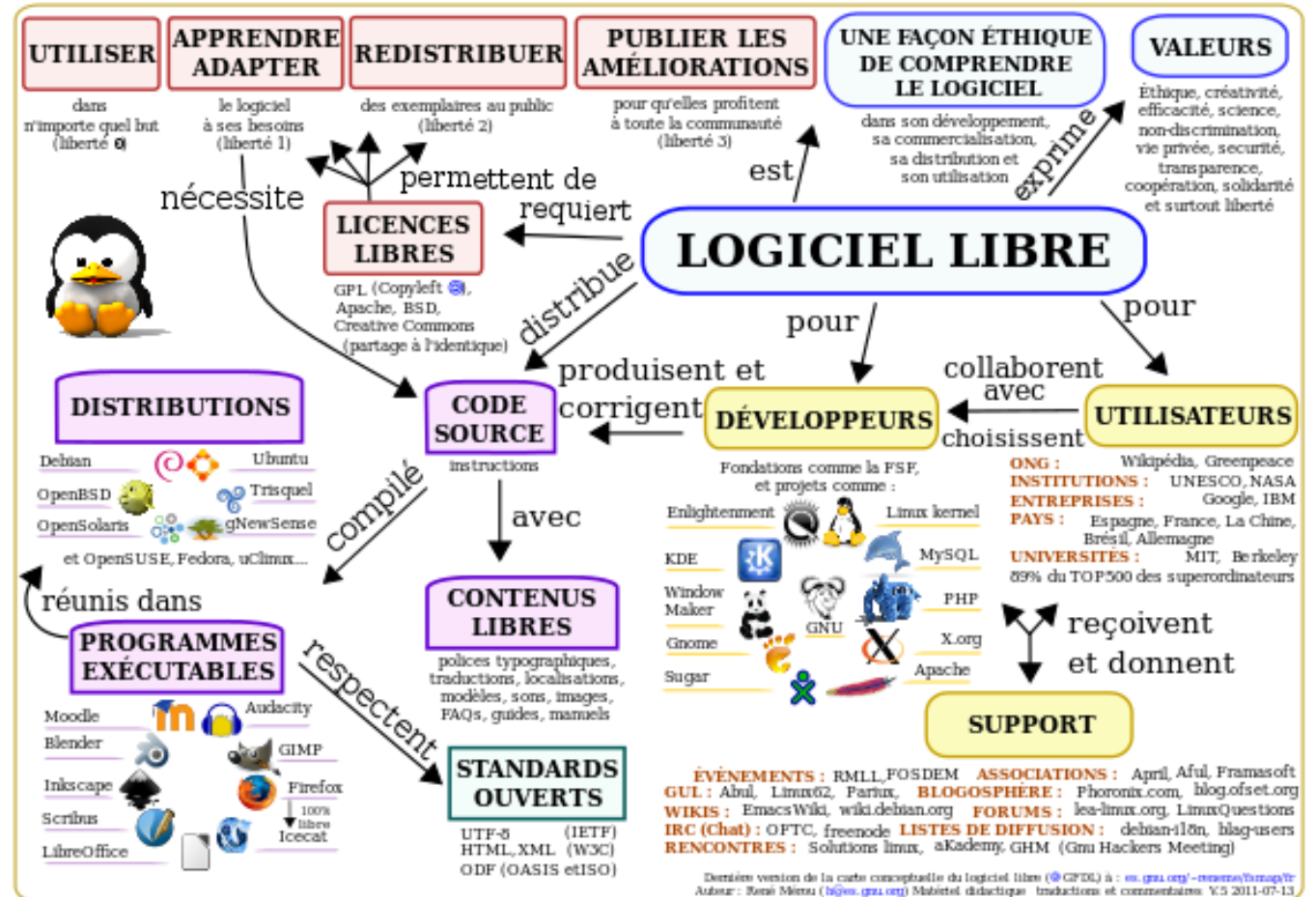

Les nouvelles formes de participation politique

Les Réseaux sociaux pour l'action collective

La pétition en ligne

Le like, le commentaire, le partage

Les médias alternatifs

....

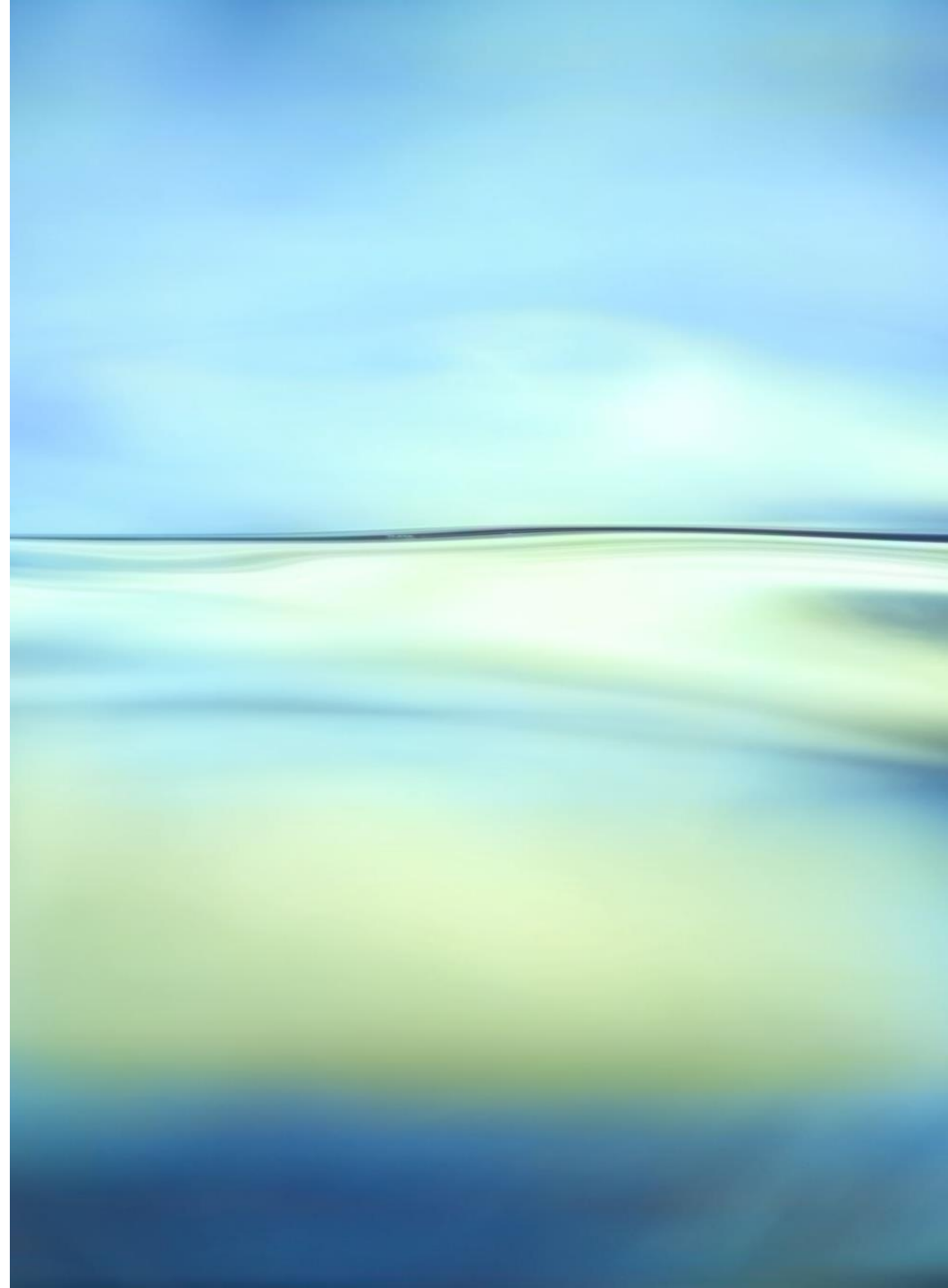

La fracture numérique

54% 

des Français-e-s éprouvent au moins une forme de difficulté qui les empêche d'effectuer des démarches en ligne.

ET PARMI ELLES-EUX...

40% **14%**

40% des interrogé-e-s préfèrent qu'on leur explique comment réaliser la démarche seul-e pour gagner en autonomie plutôt qu'on la fasse à leur place.



Rejoignez-nous pour accompagner celles et ceux qui sont éloigné-e-s du numérique !

Devenir bénévole !

Rendez-vous sur www.emmaus-connect.org





L'ILLECTRONISME EN FRANCE

 **3/4** des Français utilisent internet quotidiennement

MAIS

37% des plus de 70 ans ne possèdent pas de connexion internet 

1/3 des Français ont déjà renoncé à faire quelque chose parce qu'il fallait utiliser internet 

15% considèrent les équipements de nouvelle technologie difficiles à utiliser 

39% ont renoncé à une démarche administrative 

Enquête CSA pour le Syndicat de la Presse Sociale – Mars 2018

Bibliographie

- **ALLOING** Camille, Pierre Julien, 2017, *Le web affectif, une économie des émotions*, Ina, 120 p.
- **CASSILLI**, Antonio, 2019, *En attendant les robots : enquête sur le travail du clic*, Éditions du Seuil, 383 p.
- **CARDON** Dominique, 2013, « Dans l'esprit du PageRank, Inside the mind of PageRank », *Réseaux*, 177, p. 63-95.
- **CARDON** Dominique, 2015, *A quoi rêvent les algorithmes. Nos vies à l'heure: Nos vies à l'heure des big data*, Paris, Le Seuil, La République des idées, 105 p.
- **CARDON** Dominique, 2019, *Culture numérique*, Presses de Sciences Po.427 p.
- **Citton**, Yves (dir), 2014, L'économie de l'attention, La découverte : <http://www.yvescitton.net/wp-content/uploads/2017/09/CITTON-EconomieAttention-Intro-2014.pdf>
- **GRANJON**, Fabien, 2022, *Classes populaires et usages de l'informatique connectée. Des inégalités sociales-numériques* – Presses des Mines , 380 p.
- **LE CROSNIER**, Hervé, 2022, « Une introduction aux communs de la connaissance », *tic&société* [En ligne], Vol. 12, N° 1 | 1er semestre 2018, mis en ligne le 31 mai 2018,
- Le Crosnier, Hervé, [Culture numérique](#) ,cours 2020-2021, Université de Caen, Normandie.
- Saintrapt, Jean Noel, 2021 , [Sélection de documentaires et séries sur la culture numérique](#)
- **SMYRNAIOS**, Nikos, 2017, *Les GAFAM contre l'Internet* ». Une économie politique du numérique, Paris, Ina Éditions, 136 p.

Bibliographie

- **FROISSARD**, Pascal, 2010, *La rumeur. Histoire et fantasmes*. Paris : Belin, coll. « Débats », 356 p.
[résumé] [intro en htm] [[intro en pdf](#)]
- **HUYGHE** François-Bernard, 2016, « Désinformation : armes du faux, lutte et chaos dans la société de l'information », *Sécurité globale*, 6, p. 63-72.
- **JEHEL**, Sophie, 2020, La défiance des adolescents vis-à-vis de l'information journalistique dans le contexte de la crise de l'information, *Education critique aux médias et à l'information en contexte numérique*, Presse de l'ENSSIB, collections Papiers, 101-126
- **SERRES** Alexandre, 2018, Evaluer l'information sur le web : enjeux, défis, notions, démarche support ppt, 138 diapos. Support du stage à l'URFIST de Rennes, 5 avril 2018.
- **SERRES** Alexandre, 2012, *Dans le labyrinthe. Evaluer l'information sur internet*, Caen, C&F éditions, 222 p.

Enjeux de la société informationnelle actuelle

Valentine Favel-Kapoian
Inspé de Lyon – UCBL
2022-2023

